

MULTIPROP

Aluminiumstämp

stor lyftkapacitet - låg vikt



Som formbord eller
stämptorn



Som enkelstämp

Utgåva 04/2011

PERI GmbH
Formwork Scaffolding Engineering

P.O. Box 1264
89259 Weissenhorn
Germany
Tel. +49 (0)7309.950-0
Fax +49 (0)7309.951-0
info@peri.com
www.peri.com

Viktig information:

Då våra produkter används skall i första hand de lokala arbetarskyddsbestämmelserna följas.

Bilderna i denna broschyr har tagits på arbetsplatser under olika faser av arbetsförloppet. Därför kan säkerhets- och formsättningsdetaljer inte alltid betraktas som fullt utbyggda och slutgiltiga.

Såväl säkerhetsföreskrifter som uppgifter om maxbelastningar måste följas noggrant. Ändringar och avvikelser måste åtföljas av statiska beräkningar.

Tekniska ändringar, vilka görs för att förbättra produkten, förbehålls. Skriv- och tryckfel förbehålls.

Innehåll

MULTIPROP

- 2 Det lätta, certifierade valvstämpelet med den patenterade profilen
- 4 Den intelligenta och ekonomiska lösningen
- 6 Tillbehör för snabb formsättning
- 8 Transport och lagring
- 9 Tabell för MULTIPROP som enkelstämp

MULTIPROP System

- 10 Som formbord eller stämptorn med upp till 90 kN bärförmåga
- 12 Lätt montage, enkel användning och smarta tillbehör
- 14 Programdel
- 24 PERI internationellt

MULTIPROP

Det lätta, certifierade valvstämpe med den patenterade profilen

Aluminiumstämp MULTIPROP MP kan användas som enkelstämp, formbord och stämptorn.

MULTIPROP valvstämp är av aluminium och därför mycket lätt.
MP 350 med en utdragslängd på 1,95 – 3,50 m väger bara 19,70 kg.

MULTIPROP MP 250, 350, 480 och 625 har testats och godkänts av Deutsches Institut für Bautechnik i Berlin, nr. Z-8.312-824.

MP 625
4,30 – 6,25 m



MP 480
2,60 – 4,80 m



MP 350
1,95 – 3,50 m



MP 250
1,45 – 2,50 m

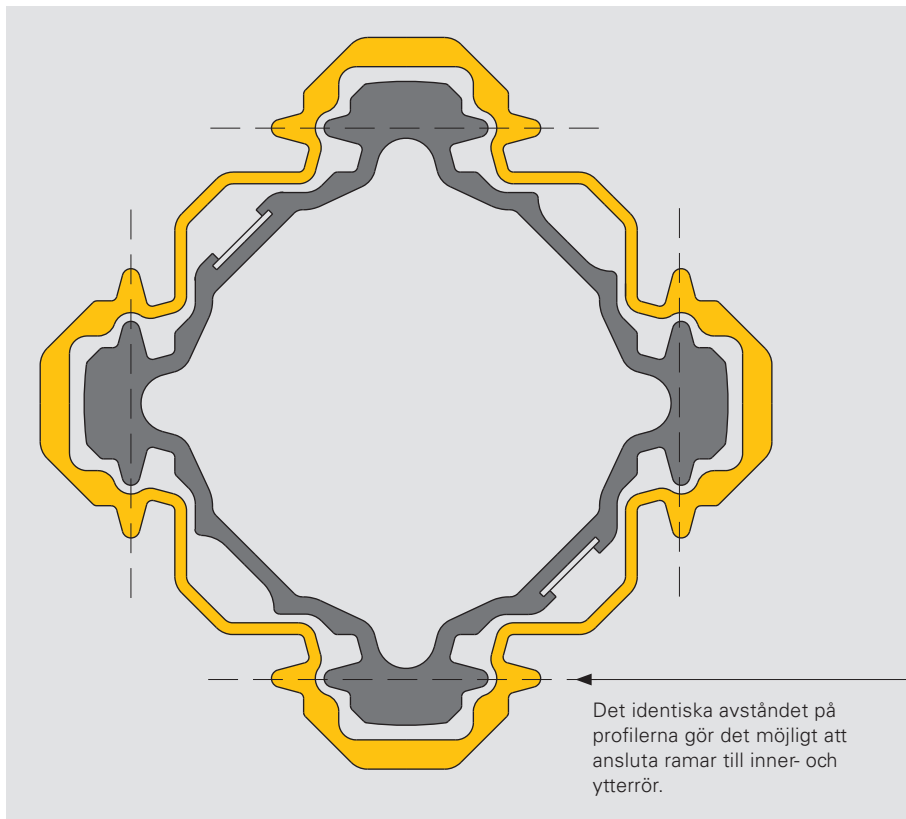

MULTIPROP 350 med valvform
MULTIFLEX.



MULTIPROP valvstämp är typgodkända. Detta gör tidskrävande statiska beräkningar överflödiga.

Den unika profilen av alu-legering tar elastiskt upp stötarna, om stämper faller. Avvägningen mellan val av material och formgivning är optimal.

Falltest mot ett tvärliggande stålrör med en fullt utdragen MULTIPROP MP 480 uppvisar inga som helst defekter – i motsats till stålstämp.



MULTIPROP valvstämp med MULTIPROP ramar MRK som avstyvning, har en bärkraft på upp till 90 kN per stämp.

Med ramar som avstyvning är MULTIPROP den ideala byggnadsdelen för formbord och stämptorn.



Det räcker med en hammare till killäset på MULTIPROP ramen.

MULTIPROP stämptorn med arbetsbryggor som formställning för varje höjd.

MULTIPROP

Den intelligenta och ekonomiska lösningen

Hantering och underhåll

Lönekostnaderna på arbetsplatsen är en avgörande faktor för lönsamheten. Ett väsentligt steg mot rationalisering vid formsättning är att reducera antalet stämp. Det är särskilt viktigt att stäm-
pen ska vara lätta att hantera och sköta. Rutinmässiga handgrepp ger också
möjlighet att rationalisera arbetssättet.



ECC pulverlack och självrensande gängor gör MULTIPROP valvstämp okänsliga mot betongspill och förenklar hanteringen.



MULTIPROP 350 och SKYDECK valvform i avformat tillstånd. Bara 0,29 stämp/m² valvyta, upp till 40 cm valvtjocklek.

MULTIPROP gänga

Den är självrensande och ställmuttern fastnar inte vid nedsmutsning.



Muttern löper fritt även vid extrem nedsmutsning av gängan.

Integrerat måttband

Måttbandet ger möjlighet att göra en noggrann förinställning utan omständliga mätningar och efterjusteringar.



Det integrerade måttbandet finns på alla MULTIPROP valvstämp.

Ställmutter

Ställmuttern gör inställningen väldigt enkel. Genom ett tryck med fingret frigörs innerröret och kan dras ut.



Stigningen på snabbinställningen är 36 mm (tre gånger mer än på vanliga valvstämp).

Vikten är en central faktor för hante- ringen.

Genom att aluminium används, väger t.ex. MULTIPROP MP 350 bara 19,7 kg. Därigenom kan en enda man lätt resa och montera MP 350 i dess fulla längd. Ett lätt och säkert arbete med PERI MULTIPROP har en positiv inverkan på resultatet på arbetsplatsen.

Vikttabell MULTIPROP

| | |
|---------------|----------------|
| MULTIPROP 250 | 15,6 kg |
| MULTIPROP 350 | 19,7 kg |
| MULTIPROP 480 | 25,0 kg |
| MULTIPROP 625 | 34,8 kg |

Säkerhet i arbetet

Olycksfallsrisker, som lurar vid användningen av konventionella stämp med låssprintar, finns inte med MULTIPROP. Varje MULTIPROP valvstämp kan efterjusteras steglöst, även under delbelastning - ingen omflyttning av sprintar.

MULTIPROP stämp har en utfallssäkring. Det innebär att innerröret inte oavsiktligt kan halka ut under transport. Dessutom finns det en utskruvnings-säkring.

Rationalisering och arbets säkerhet kompletterar varandra.

I arbetsstudier har principen med ställmutter jämförts med låssprintsystemet hos konventionella valmstämp.

Resultat:

Genomsnittstiden att reglera MULTIPROP MP 350 är 25% mindre än vid låssprint-principen.

Den stora stigningen på 36 mm per varv gör detta möjligt.



En man hanterar MP 350, lätt och bekvämt.



Ställmuttern på MULTIPROP kan också justeras med ett formstag.

MULTIPROP

Tillbehör för snabb formsättning

MULTIPROP fot MP 50

Den gör att MULTIPROP valvstämp när 50 cm högre.

Härigenom kan t ex en MULTIPROP MP 350*, användas för en snabb och enkel formsättning av valv med upp till 4,50 m fri höjd.

*I kombination med PERI SKYDECK

Kläm-snabbkoppling

Den möjliggör ett snabbt och enkelt montage med bara några få hammarlag. Detta sparar tid och pengar.

MULTIPROP fot MP 50 kan också användas till vanliga stålårsstämp. Den kan självfallet monteras i bägge ändarna på en MULTIPROP valvstämp.



MULTIPROP 350 med fot MP 50 tillsammans med SKYDECK vid formsättning av ett valv med 4,10 m fri höjd.

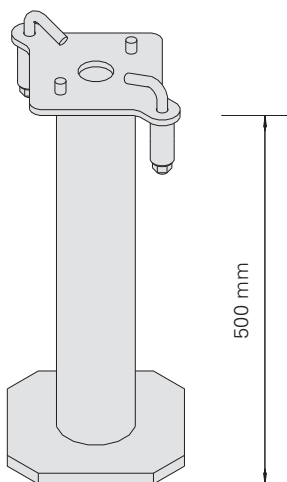

MULTIPROP fot MP 50 förlänger stämper med 50 cm.



MULTIPROP fot MP 50 är snabbmonterad. Kläm-snabbkopplingen gör detta möjligt.



För att få erforderliga stabilitet vid höga MULTIPROP kan MRK ramar monteras.

Genomtänkta och kompletterande tillbehör underlättar arbetet med PERI MULTIPROP valvstämp.

Investeringen betalar sig snabbt genom hög arbets säkerhet och snabb och bekväm formsättning.

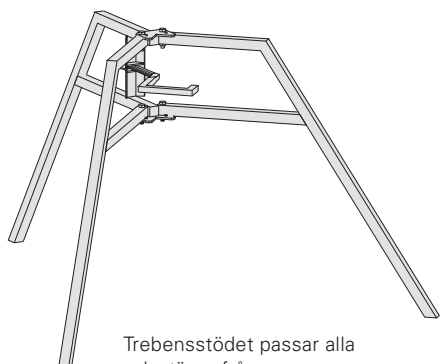

Trebensstödet passar alla valvstämp från Ø 48 till □ 120 mm.



Trebensstödet tjänar som uppställningshjälp. Horisontella laster måste tas upp av konstruktionen via formen.

Tack vare hålet Ø 40 mm i topp- och fotplatta på MULTIPROP valvstämp kan olika systemdelar för PERI valvformar monteras.

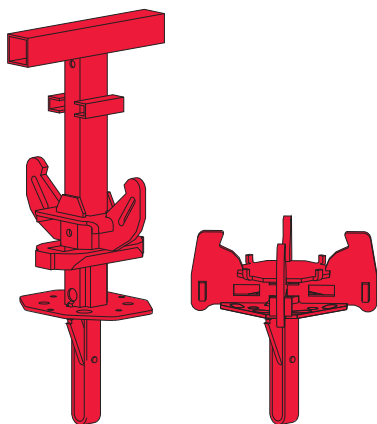

SKYDECK sänk- och stödhuvud med snäpplås.



Systemdelarna med snäpplås för PERI valvformsystem passar på valvstämp med diameter Ø 40 mm ändhål.

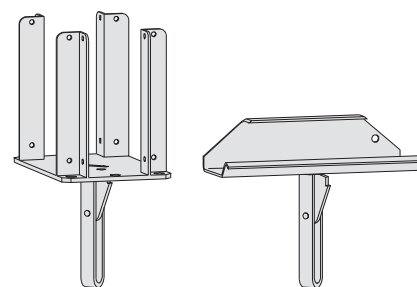

Toppstycken med snäpplås för balk GT 24 och VT 20 i MULTIFLEX systemet.

MULTIPROP

Transport och lagring

Med PERI transportbehållare och pallar blir logistiken säkrare och snabbare.

Materialtransporten på byggarbetsplatsen står för avsevärda kostnader. Därutöver innebär lastning och lossning, omflyttning och mellanlagring faror för de anställda.

Pallar och häckar garanterar:

- Ordnad materiallagring
- Platssparande staplingsbarhet
- Snabb materialåtkomst
- Säkrare truck- eller krantransport

PERI pallar och stapelstöd är avsedda för kran- och truckhantering. De kan också förflyttas med PERI pallyftare.



PERI lastpallar med pallstöd är anpassade till lastbilarnas lastyta.

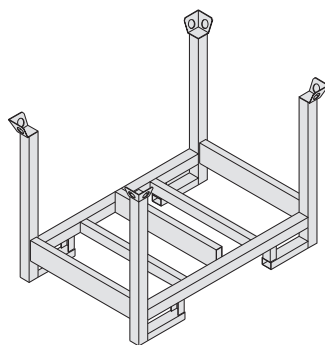

Lastpall med pallstöd
RP 80 x 120, förz.
Art.-nr.: 025640

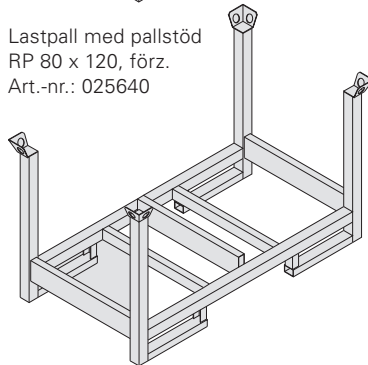

Lastpall med pallstöd
RP 80 x 150, förz.
Art.-nr.: 025650

Säkrare krantransport genom klart markerade upphängningsöglor.
Pall RP 80 x 120 fullastad med 25 stycken MULTIPROP stämp.

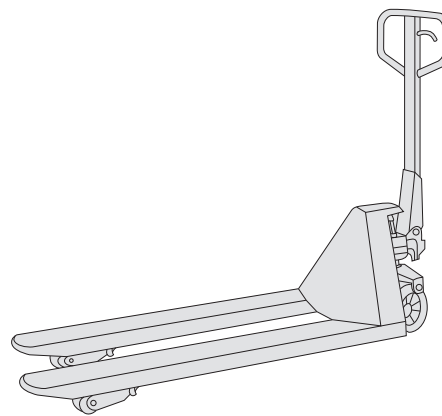

Pallyftare 1500,
Art.-nr.: 061510,
bärförmåga 2 t,
gaffellängd 1550 mm.

MULTIPROP System

Som formbord eller stämptorn med upp till 90 kN bärförmåga

Hopmonterade med ramar kan MULTIPROP valvstämp användas som formbord eller stämptorn.

MULTIPROP ramar finns i olika längder mellan 62,5 cm och 2,96 m. Ramarna gör det möjligt att anpassa insatsen optimalt.

MULTIPROP valvstämp är alltid kompletta och har inga lösa delar.

Alla MULTIPROP stämp kan användas på höga höjder tack vare frigående gänga på innerröret.

Med den fasta klämkillen kan PERI MULTIPROP ramar anslutas till både ytter- och innerrör.



Ytterrör



Innerrör



MULTIPROP stämptorn med alubalk MPB som bockrygg och GT 24 som strörbalk.



MULTIPROP System är typprovat. Detta gör tidskrävande statiska beräkningar överflödiga.



14,00 m högt MULTIPROP stämptorn på en yta på 3.500 m².



20 m höga MULTIPROP torn som byggnadsställning runt ett utkragande tak.



MP 350 med ramar, som stödkonstruktion för formen till ett pelarkapital.

MULTIPROP System

Lätt montage, enkel användning och smarta tillbehör

Profilen på MULTIPROP gör att det går snabbt och enkelt att montera ramarna.

Samma ram kan monteras på såväl ytter- som innerrör, utan att axelmåttet (systemmåtten) ändras.

Enkelt förmontage med tornet liggande på marken.

Ramkilen slås bara fast med en hammare. Inget specialverktyg behövs.



Förmontaget av MULTIPROP torn utförs rationellt med tornet liggande på marken.

Formbord för broöverbyggnad med MULTIPROP och balk GT 24. Horisontella laster bärs av med stålregel och diagonal avsträvning DW 15.



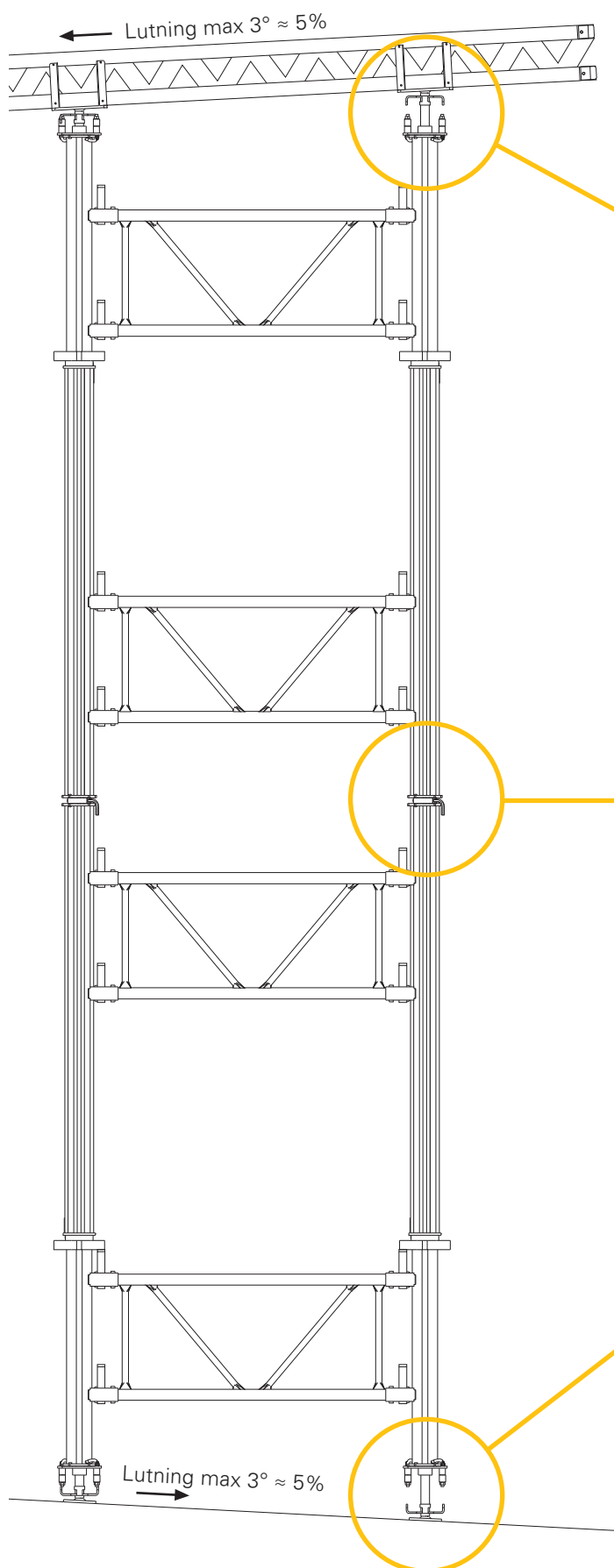

MULTIPROP ledat toppstycke MKK
För tipsäker upptagning av en eller två balkar GT 24 resp. VT 20. Ledbar 3° runtom.

MULTIPROP skarvdel MPV-2
För anslutning av två MULTIPROP stämp till ytter- eller innerrör.

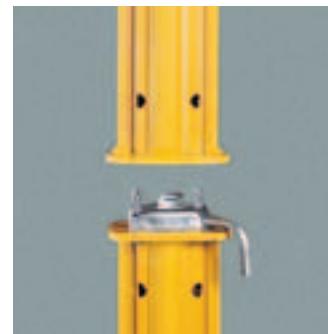

MULTIPROP ledad fot MKF
För användning på lutande underlag, i kombination med ramar. Ledbar 3° runtom.



| Art.nr. | Vikt kg |
|---------|---------|
| 027288 | 10,300 |
| 027289 | 15,600 |
| 027290 | 19,700 |
| 027291 | 25,000 |
| 027305 | 34,800 |

MULTIPROP MP
MULTIPROP MP 120
MULTIPROP MP 250
MULTIPROP MP 350
MULTIPROP MP 480
MULTIPROP MP 625

Valvstämp av aluminium. Kan användas som enkelstämp eller tillsammans med MRK-ramar, som stämptorn eller ställningslag.

| L min | L max |
|-------|-------|
| 800 | 1200 |
| 1450 | 2500 |
| 1950 | 3500 |
| 2600 | 4800 |
| 4300 | 6250 |

Information

Typkontrollerad enl. nr. Z-8.312-824. Tillåten belastning se PERI tabeller.

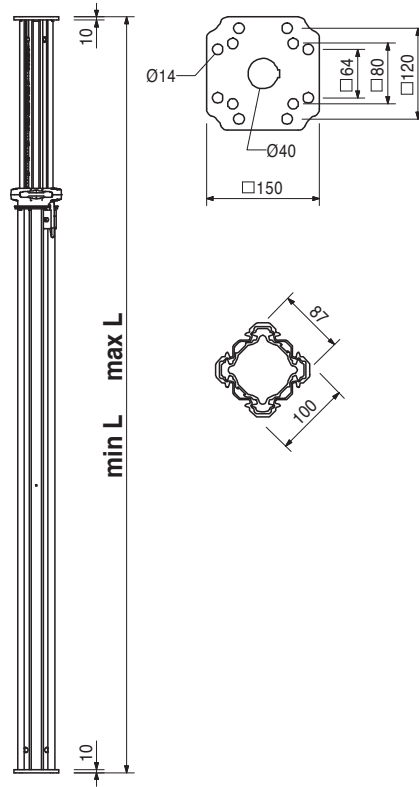
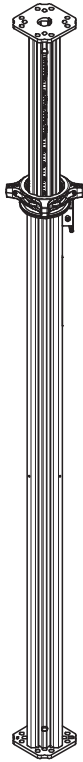

| | |
|--------|--------|
| 028390 | 9,890 |
| 028400 | 10,100 |
| 028330 | 11,300 |
| 028340 | 14,000 |
| 028380 | 15,400 |
| 028350 | 16,300 |

MULTIPROP ramar MRK, av stål

Ram MRK 62,5
Ram MRK 75
Ram MRK 90
Ram MRK 120
Ram MRK 137,5
Ram MRK 150

Avsträvningsram för MULTIPROP MP valvstämp. Infästning på ytter- eller innerrör. Klämkoppling med integrerad kil.

| L | X |
|------|------|
| 545 | 625 |
| 670 | 750 |
| 820 | 900 |
| 1120 | 1200 |
| 1295 | 1375 |
| 1420 | 1500 |

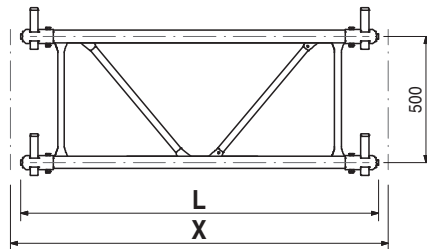
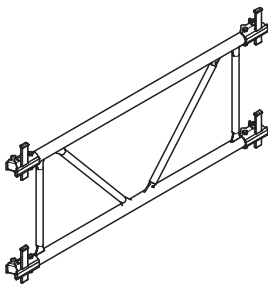

| Art.nr | Vikt kg |
|--------|---------|
| 113799 | 10,900 |
| 028460 | 11,600 |
| 028360 | 12,400 |
| 028470 | 12,500 |
| 028480 | 12,700 |
| 028490 | 13,900 |
| 028370 | 14,800 |

MULTIPROP ramar MRK, av aluminium

- Ram MRK 180**
- Ram MRK 201,5**
- Ram MRK 225**
- Ram MRK 230**
- Ram MRK 237**
- Ram MRK 266**
- Ram MRK 296**

Avstråvningsram för MULTIPROP MP valvstämp.
Infästning på ytter- eller innerrör. Klämkoppling
med integrerad kil.

| L | X |
|------|------|
| 1720 | 1800 |
| 1935 | 2015 |
| 2170 | 2250 |
| 2220 | 2300 |
| 2290 | 2370 |
| 2580 | 2660 |
| 2880 | 2960 |

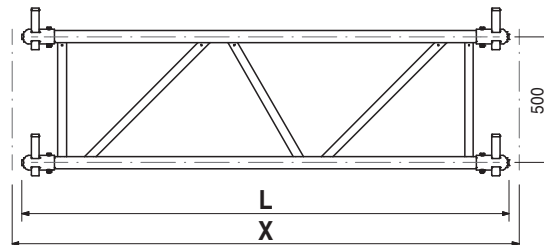
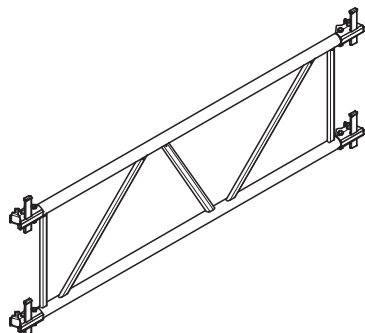

| | |
|--------|--------|
| 107169 | 12,000 |
| 107170 | 18,000 |

MULTIPROP plattform MULTIPROP plattform 150 x 60 MULTIPROP plattform 225 x 60

Vid montage av arbetsställning.

Tekniska data Tekniska data

Tillåten belastning max 200 kg/m².

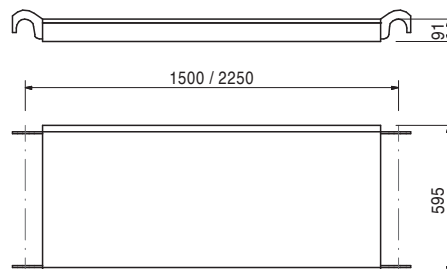
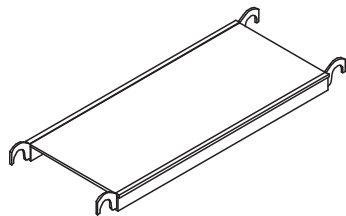

| | |
|--------|--------|
| 107171 | 12,500 |
| 107172 | 18,500 |

MULTIPROP plattform med lucka MULTIPROP plattform 150 x 60 med lucka MULTIPROP plattform 225 x 60 med lucka

Vid montage av arbetsställning. Med självläsande
genomgångslucka för steganslutning.

Tekniska data

Tillåten belastning max 200 kg/m².

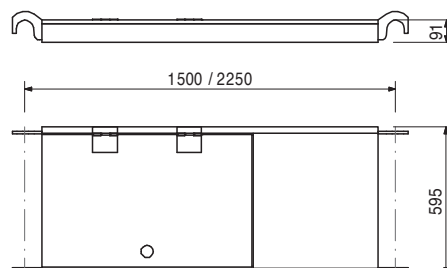
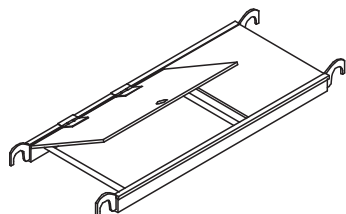

| Art.nr. | Vikt kg |
|---------|---------|
| 107173 | 9,000 |

Teleskopisk stege Alu 220/350

För upplåttring i MULTIPROP torn. Hängs upp i plattform med lucka.

Tekniska data

Utdragslängd 2,20 – 3,50 m.

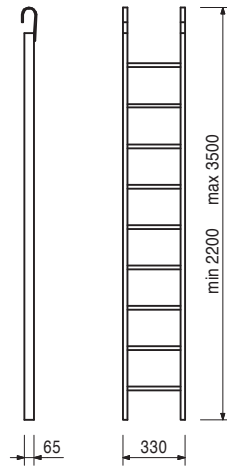
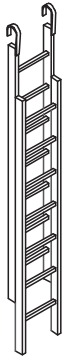

| | |
|--------|-------|
| 022027 | 4,230 |
|--------|-------|

Mutternyckel HD/MP

För frigöring av toppspindeln HDK 45 och MULTIPROP ställmutter.

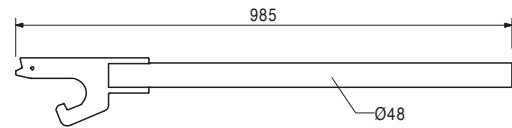
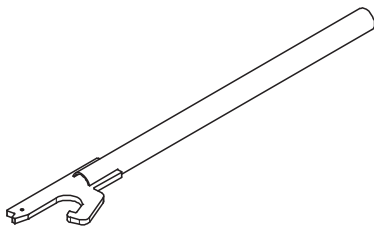

| | |
|--------|-------|
| 027310 | 8,900 |
|--------|-------|

Multipropfot MP 50

För att förlänga stämp med en ändplattetjocklek av 6 – 10 mm.

Med kläm-snabbkoppling.

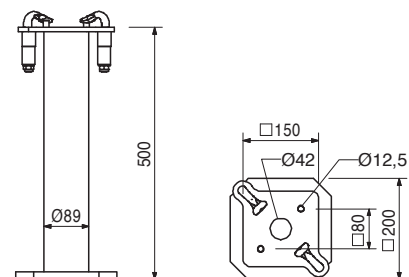
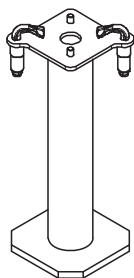

| Art.nr. | Vikt kg |
|---------|---------|
| 027297 | 8,730 |

Ledat toppstycke MKK

För tipssäker uppläggning av en eller två GT 24- eller VT 20K-balkar. Kan lutas 3° i alla riktningar. Med kläm-snabbkoppling.

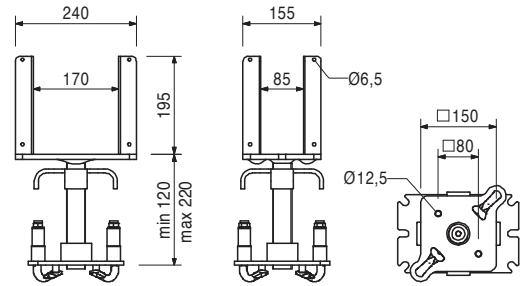
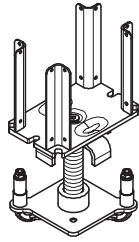

| | |
|--------|-------|
| 027296 | 6,220 |
|--------|-------|

Ledad fot MKF

För användning vid lutande underlag. Kan lutas 3° i alla riktningar. Med kläm-snabbkoppling.

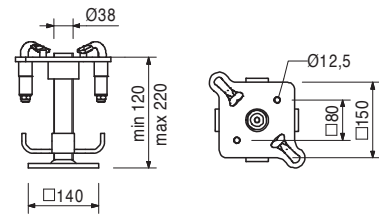
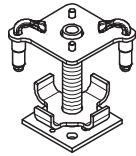

| | |
|--------|-------|
| 027298 | 1,930 |
| 027299 | 1,930 |

Ställningsrörsfäste Ställningsrörsfäste MG-A/C Ställningsrörsfäste MG-B/D

För att fästa ett Ø 48 mm ställningsrör på en MULTIPROP valvstämp.

Obs.
Nyckelvidd SW 19.

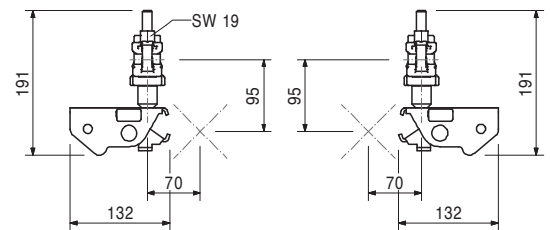
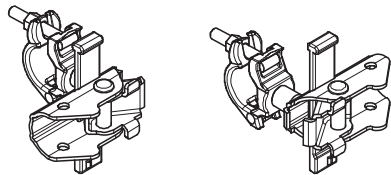

| | |
|--------|-------|
| 028000 | 9,170 |
|--------|-------|

Trebenstöd Universal, galv.

Montagestöd för valvstämp Ø 48 – 120 mm och 120 x 120 mm. Kan användas tillsammans med MULTIPROP-fot MP 50.

Säkerhetsinformation
Skall endast användas som montagehjälp!

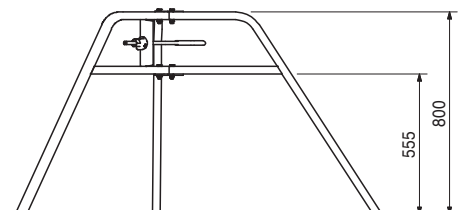
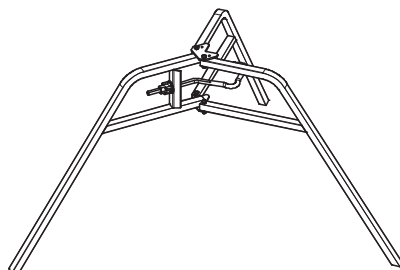

| Art.nr. | Vikt kg |
|---------|---------|
| 027301 | 1,020 |

Skarvdel MPV-2

För att koppla ihop två MULTIPROP valvstämp.

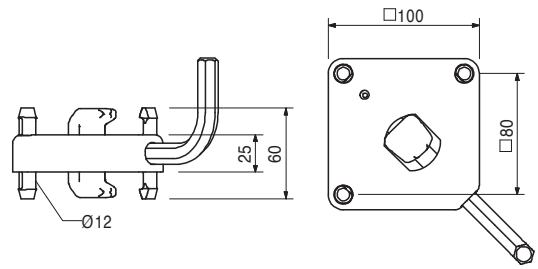
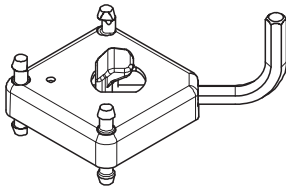

| | |
|--------|-------|
| 111142 | 0,082 |
|--------|-------|

MP kopplingsbult med mutter

För att koppla ihop två MULTIPROP valvstämp och för montage av tillbehör på Alu-balk MPB 24.

Obs.
Nyckelvidd SW 19.

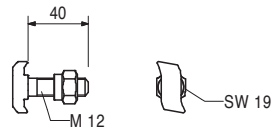

| | |
|--------|-------|
| 027302 | 2,100 |
|--------|-------|

MULTIPROP fästok U100-U140

För infästning av U-balkar SRZ och SRU med profil U 100 till U 140 på MULTIPROP valvstämp.

Obs.
Nyckelvidd SW 24.

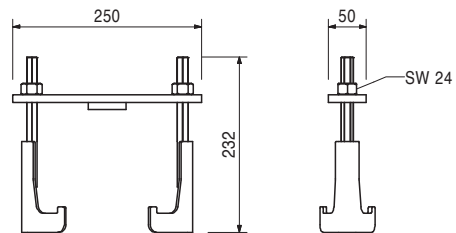
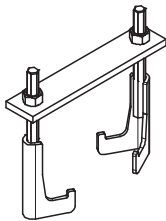

| Art.nr. | Vikt kg |
|---------|---------|
| 107161 | 3,050 |

MP-topp MP/SRU

Kopplingsdel mellan MULTIPROP valvstämp och stålregel SRU/SRZ.

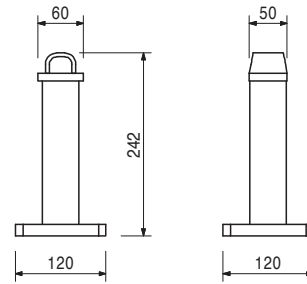
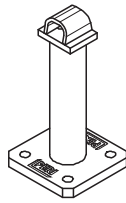

| | |
|--------|-------|
| 104031 | 0,462 |
| 018060 | 0,030 |

Tillbehör

Pinnbult Ø 21 x 120

Fjädersprint 4/1, förz.

| | |
|--------|-------|
| 107160 | 3,960 |
|--------|-------|

MP adapter MP/SRU

Utjämningsdel mellan MP topp MP/SRU och lutande stålregel SRU.

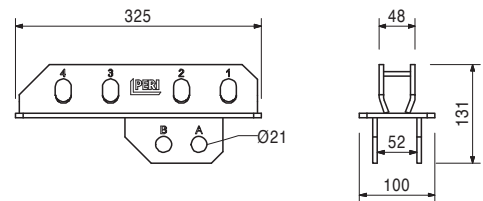
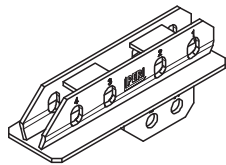

| | |
|--------|-------|
| 104031 | 0,462 |
| 018060 | 0,030 |

Tillbehör

Pinnbult Ø 21 x 120

Fjädersprint 4/1, förz.

| | |
|--------|-------|
| 104031 | 0,462 |
|--------|-------|

Pinnbult Ø 21 x 120

För diverse kopplingar.

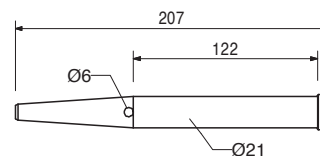
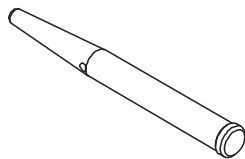

| | |
|--------|-------|
| 018060 | 0,030 |
|--------|-------|

Tillbehör

Fjädersprint 4/1, förz.

| | |
|--------|-------|
| 018060 | 0,030 |
|--------|-------|

Fjädersprint 4/1, förz.

För bult upp till Ø 25 mm.

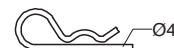

| Art.nr. | Vikt kg |
|---------|---------|
| 079300 | 24,000 |
| 079360 | 28,800 |
| 079420 | 33,700 |
| 079480 | 38,500 |
| 079540 | 43,300 |
| 079600 | 48,100 |

Alu-balk MPB 24

Alu-balk MPB 24, l = 3,00 m

Alu-balk MPB 24, l = 3,60 m

Alu-balk MPB 24, l = 4,20 m

Alu-balk MPB 24, l = 4,80 m

Alu-balk MPB 24, l = 5,40 m

Alu-balk MPB 24, l = 6,00 m

Bockryggsbalk av aluminium för MULTIPROP stämssystem.

L

2998

3598

4198

4798

5398

5998

Obs.

Tillåten belastning se PERI tabeller.

Tekniska data Tekniska data

till. T = 50 kN

till. Upplagslast = 80 kN

till. M = 15 kNm

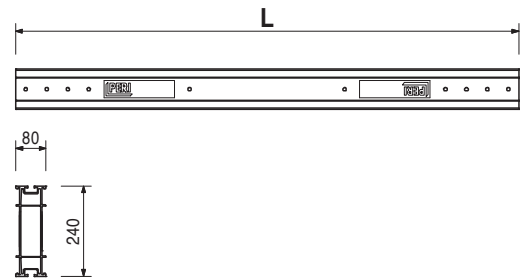
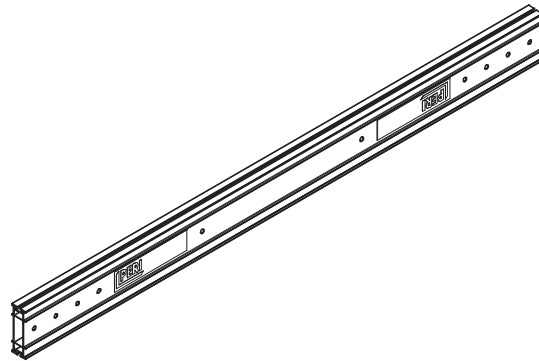

107348 9,530

Skarvstycke MPB 24

För skarvning av Alu-balk MPB 24.

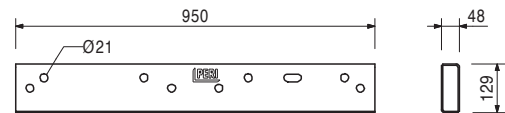
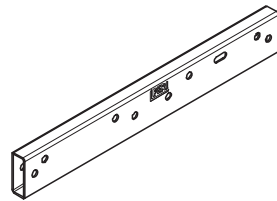

Tillbehör

104031 0,462

Pinnbult Ø 21 x 120

018060 0,030

Fjädersprint 4/1, förz.

104031 0,462

Pinnbult Ø 21 x 120

För diverse kopplingar.

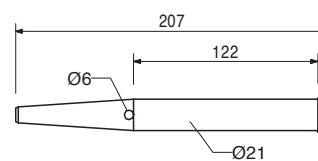
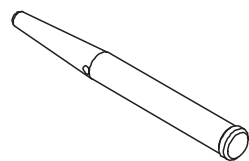

Tillbehör

018060 0,030

Fjädersprint 4/1, förz.

| Art.nr. | Vikt kg |
|---------|---------|
| 018060 | 0,030 |

Fjädersprint 4/1, förz.
För bult upp till Ø 25 mm.

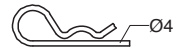

| | |
|--------|-------|
| 108339 | 0,203 |
|--------|-------|

GT-fäste MPB 24/GT 24
För montage av träbalk GT 24 på Alu-balk MPB 24.

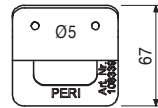
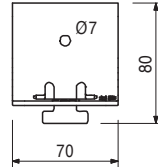
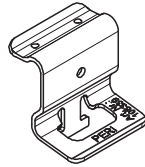

| | |
|---------|-------|
| 1018280 | 1,000 |
|---------|-------|

Tillbehör
Dubbelhuvad spik l = 65 mm

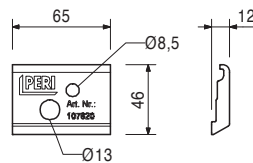

| | |
|--------|-------|
| 111142 | 0,082 |
|--------|-------|

Tillbehör
MP kopplingsbult med mutter

| | |
|--------|-------|
| 111142 | 0,082 |
|--------|-------|

MP kopplingsbult med mutter
För att koppla ihop två MULTIPROP valvstämp och för montage av tillbehör på Alu-balk MPB 24.

Obs.
Nyckelvidd SW 19.

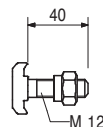

| Art.nr. | Vikt kg |
|---------|---------|
| 108213 | 2,590 |

Formstödsfäste MPB 24

För anslutning av formstöd eller avsträvningar till Alu-balk MPB 24.

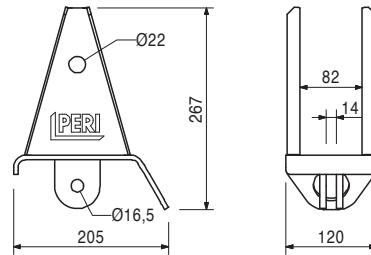
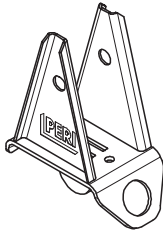

| | |
|--------|-------|
| 104031 | 0,462 |
| 018060 | 0,030 |

Tillbehör

Pinnbult Ø 21 x 120

Fjädersprint 4/1, förz.

| | |
|--------|-------|
| 104131 | 3,940 |
|--------|-------|

Skyddsräckesstolpe SRU/SRZ

För montage av fallskydd på stålregel SRU och SRZ med profil U 100 till U 140.

Komplett med

2 St. 105400 Bult Ø 20 x 140, förz.

2 St. 018060 Fjädersprint 4/1, förz.

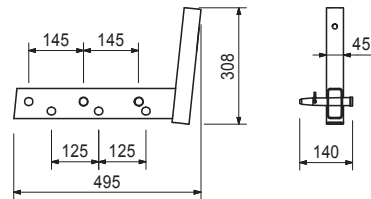
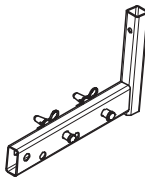

| | |
|--------|-------|
| 061260 | 6,150 |
|--------|-------|

Tillbehör

Skyddsräckesstolpe SGP

| | |
|--------|-------|
| 061260 | 6,150 |
|--------|-------|

Skyddsräckesstolpe SGP

Fallskydd vid olika formsystem.

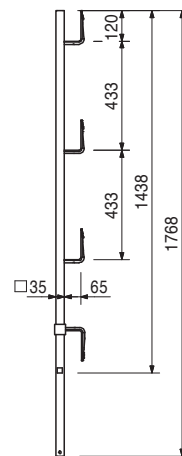



01 PERI GmbH
 Rudolf-Diesel-Strasse
 89264 Weissenhorn
 info@peri.com
 www.peri.com



02 Frankrike
 PERI S.A.S.
 77109 Meaux Cedex
 peri.sas@peri.fr
 www.peri.fr

03 Schweiz
 PERI AG
 8472 Ohringen
 info@peri.ch
 www.peri.ch

04 Spanien
 PERI S.A.
 28110 Algete - Madrid
 info@peri.es
 www.peri.es

05 Belgien/Luxemburg
 N.V. PERI S.A.
 1840 Londerzeel
 info@peri.be
 www.peri.be

06 Holland
 PERI B.V.
 5480 AH-Schijndel
 info@peri.nl
 www.peri.nl

07 USA
 PERI Formwork Systems, Inc.
 Elkridge, MD 21075
 info@peri-usa.com
 www.peri-usa.com

08 Indonesien
 PT Beton Perkasa Wijaksana
 Jakarta 10210
 bpw@betonperkasa.com
 www.peri.com

09 Italien
 PERI S.p.A.
 20060 Basiano
 info@peri.it
 www.peri.it

10 Japan
 PERI Japan K.K.
 Tokyo 103-0015
 info@perijapan.jp
 www.perijapan.jp

11 Storbritannien/Irland
 PERI Ltd.
 Rugby, CV23 0AN
 info@peri.ltd.uk
 www.peri.ltd.uk

12 Turkiet
 PERI Kalıp ve İskeleleri
 Esenyurt / İstanbul 34510
 info@peri.com.tr
 www.peri.com.tr

13 Ungern
 PERI Kft.
 1181 Budapest
 info@peri.hu
 www.peri.hu

14 Malaysia
 PERI Formwork Malaysia
 Sdn. Bhd.
 43300 Seri Kembangan,
 Selangor Darul Ehsan
 info@perimalaysia.com
 www.perimalaysia.com

15 Singapore
 PERI ASIA Pte. Ltd
 Singapore 387355
 pha@periasia.com
 www.periasia.com

16 Österrike
 PERI Ges.mmbH
 3134 Nußdorf ob der Traisen
 office@peri.at
 www.peri.at

17 Tjeckien
 PERI spol. s r.o.
 252 42 Jesenice u Prahy
 info@peri.cz
 www.peri.cz

18 Danmark
 PERI Danmark A/S
 2670 Greve
 peri@peri.dk
 www.peri.dk

19 Finland
 PERI Suomi Ltd. Oy
 05460 Hyvinkää
 info@perisuomi.fi
 www.perisuomi.fi

20 Norge
 PERI Norge AS
 3036 Drammen
 info@peri.no
 www.peri.no

21 Polen
 PERI Polska Sp. z o.o.
 05-860 Płochocin
 info@peri.pl.pl
 www.peri.pl.pl

22 Sverige
 PERIform Sverige AB
 30013 Halmstad
 peri@periform.se
 www.periform.se

23 Korea
 PERI (Korea) Ltd.
 Seoul 135-080
 info@perikorea.com
 www.perikorea.com

24 Portugal
 PERIcofragens Lda
 2790-326 Queijas
 info@peri.pt
 www.peri.pt

25 Argentina
 PERI S.A.
 B1625GPA Escobar – Bs. As.
 info@peri.com.ar
 www.peri.com.ar

26 Brasilien
 PERI Formas e
 Escoramentos Ltda.
 Vargem Grande Paulista
 São Paulo
 info@peribrasil.com.br
 www.peribrasil.com.br

27 Chile
 PERI Chile Ltda.
 Colina, Santiago de Chile
 peri.chile@peri.cl
 www.peri.cl

28 Rumänien
 PERI România SRL
 077015 Balotesti
 info@peri.ro
 www.peri.ro

29 Slovenien
 PERI Slovenien
 2000 Maribor
 peri.slo@triera.net
 www.peri.com

30 Slovakien
 PERI spol. s r.o.
 903 01 Senec
 info@peri.sk
 www.peri.sk

31 Australien
 PERI Australia Pty. Ltd.
 Glendenning NSW 2761
 info@periaus.com.au
 www.periaus.com.au

32 Estland
 PERI AS
 76406 Saku vald
 Harjumaa
 peri@peri.ee
 www.peri.ee

33 Grekland
 PERI Hellas Ltd.
 194 00 Koropi
 info@perihellas.gr
 www.perihellas.gr

34 Lettland
 PERI SIA
 2118 Salaspils novads,
 Rigas rajons
 info@peri-latvija.lv
 www.peri-latvija.lv

35 Förenade Arabemiraten
 PERI (L.L.C.)
 Dubai
 perillc@perime.com
 www.perime.com



- 36 Kanada**
PERI Formwork Systems, Inc.
Bolton, ON – L7E 1K1
info@peri.ca
www.peri.ca
- 37 Libanon**
Lebanon Representative Office
Jdeideh
lebanon@peri.de
www.peri.de
- 38 Litauen**
PERI UAB
02300 Vilnius
info@peri.lt
www.peri.lt
- 39 Marocko**
PERI S.A.
Tanger
peri25@menara.ma
www.peri.com
- 40 Israel**
PERI Formwork
Engineering Ltd
Petach Tikva, 49002
info@peri.co.il
www.peri.co.il
- 41 Bulgarien**
PERI Bulgaria EOOD
1839 Sofia
peri.bulgaria@peri.bg
www.peri.bg
- 42 Island**
Armar ehf.
220 Hafnarfjörður
www.armor.is
- 43 Kazachstan**
TOO PERI Kazakhstan
050014 Almaty
peri@peri.kz
www.peri.kz
- 44 Ryssland**
OOO PERI
142407, Noginsk District
moscow@peri.ru
www.peri.ru
- 45 Sydafrika**
Wiehahn Formwork and
Scaffolding (Pty) Ltd.
7600 Stellenbosch
info@wiehahn.co.za
www.wiehahn.co.za
- 46 Ukraina**
TOW PERI Ukraina
07400 Brovary
peri@peri.ua
www.peri.ua
- 47 Egypten**
Egypt Branch Office
11361 Heliopolis / Cairo
info@peri.com.eg
www.peri.com.eg
- 48 Serbien**
PERI Oplate d.o.o.
11272 Dobanovci
office@peri.rs
www.peri.rs
- 49 Mexico**
PERI Cimbras y Andamios,
S.A. de C.V.
Estado de México,
info@peri.com.mx
www.peri.com.mx
- 50 Azerbajdzjan**
PERI Kalıp ve İskeleleri
Baku
peribaku@peri.com.tr
www.peri.com.tr
- 51 Turkmenistan**
PERI Kalıp ve İskeleleri
Aşgabat
ahmet.kadioglu@peri.com.tr
www.peri.com.tr
- 52 Vitryssland**
PERI Belarus
220030 Minsk
info@peri.by
www.peri.com
- 53 Kroatien**
PERI oplate i skele d.o.o.
10 250 Donji Stupnik/
Zagreb
info@peri.com.hr
www.peri.com.hr
- 54 Iran**
PERI GmbH
Iran Branch Office
Tehran
info@peri.ir
www.peri.ir
- 55 Indien**
PERI (India) Pvt Ltd
Mumbai – 400064
info@peri.in
www.peri.in
- 56 Jordanien**
PERI Jordan - Jordan
11947 Amman
jordan@peri.com
www.peri.com
- 57 Kuwait**
PERI Kuwait
13011 Kuwait
kuwait@peri.com
www.peri.com
- 58 Saudiarabien**
PERI Engineering
Division of Jamjoom
Consult Saudi Arabia
21463 Jeddah
info@peri.com.sa
www.peri.com.sa
- 59 Qatar**
PERI Qatar LLC
P.O.Box: 31295 - Doha
info@periqatar.com
www.periqatar.com
- 60 Algeriet**
Société PERI S.A.S.
Kouba - Alger
peri.alger@peri.fr
www.peri.fr
- 61 Albanien**
PERI Sh.p.k.
Tirane
erti.hasanaj@peri.com.tr
www.peri.com.tr
- 62 Peru**
PERI Peruana SAC
Villa El Salvador, Lima
contacto@peri.com.pe
www.peri.com.pe
- 63 Panama**
PERI Panama Inc.
0832-00155 Panama City
info@peri.com.pa
www.peri.com.pa
- 64 Angola**
PERIcofragens, Lda.
Luanda
renato.portugal@peri.pt
www.peri.pt
- 65 Nigeria**
Heights Access Nigeria Ltd.
Victoria Island, Lagos
info@heightsaccessng.com
www.heightsaccessng.com
- 66 Oman**
PERI (L.L.C.)
Muscat
perimct@perime.com
www.perime.com

Det optimala systemet för varje projekt och alla behov.



Väggform



Pelarform

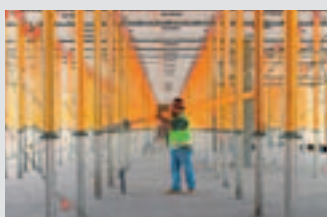

Valvform

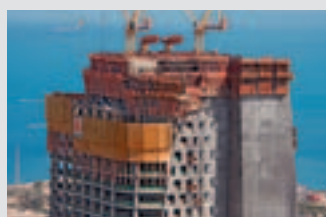

Klättersystem



Tunnelform



Broform



Stämplorn



Byggnadsställning

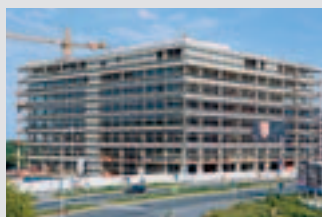

Fasadställning



Industriställning



Trapporn



Väderskydd



Tillbehör



Teknisk lösning



PERIform Sverige AB Formar ställningar teknik

Box 9073
300 13 Halmstad
Montörgatan 4-6
Tel +46 (0)35-17 46 60
Fax +46 (0)35-17 46 78
peri@periform.se
www.peri.se

Box 88
142 22 Skogås
Svarvarvägen 15
Tel +46 (0)8-449 46 60
Fax +46 (0)8-97 21 01

Ö. Lindomevägen
437 34 Lindome
Tel +46 (0)31-99 60 16/18/35/87
Fax +46 (0)31-94 04 54

Drottninggatan 1D
212 11 Malmö
Tel +46 (0)40-49 17 30/31
Fax +46 (0)40-49 58 35

Korsbergsgatan 78
694 37 Hallsberg
Tel +46 (0)582-37 01 35
Fax +46 (0)582-37 01 34

Box 97
776 22 Hedemora
Myrgatan 3A
Tel +46 (0)706-42 60 80

Tufve Måns väg 14
283 33 Osby
Tel +46 (0)479-124 63

Anbudsvägen 9
931 57 Skellefteå
Tel +46 (0)910-833 23
Fax +46 (0)910-833 23

Hälledalsvägen 14
870 16 Ramvik
Tel +46 (0)702-04 99 24
Tel +46 (0)8-449 46 64